

# Inline Thermoform Anlage

V. Winterhoff

*Geschäftsführer*

Tel.: +49 (0) 44 31 895 – 23

formteile@grashorn-plastics.de

D. Mucker

*Vertrieb*

Tel.: +49 (0) 44 31 895 – 38

formteile@grashorn-plastics.de

Grashorn & Co. GmbH  
Stanzwerk Pilz GmbH & Co. KG  
**Bargloyer Straße 5**  
**D-27793 Wildeshausen**

Tel: +49 (0) 4431 895-0

Fax: +49 (0) 4431 895-99

[www.grashorn-plastics.de](http://www.grashorn-plastics.de)

[info@grashorn-plastics.de](mailto:info@grashorn-plastics.de)



# Inline Thermoform Anlage

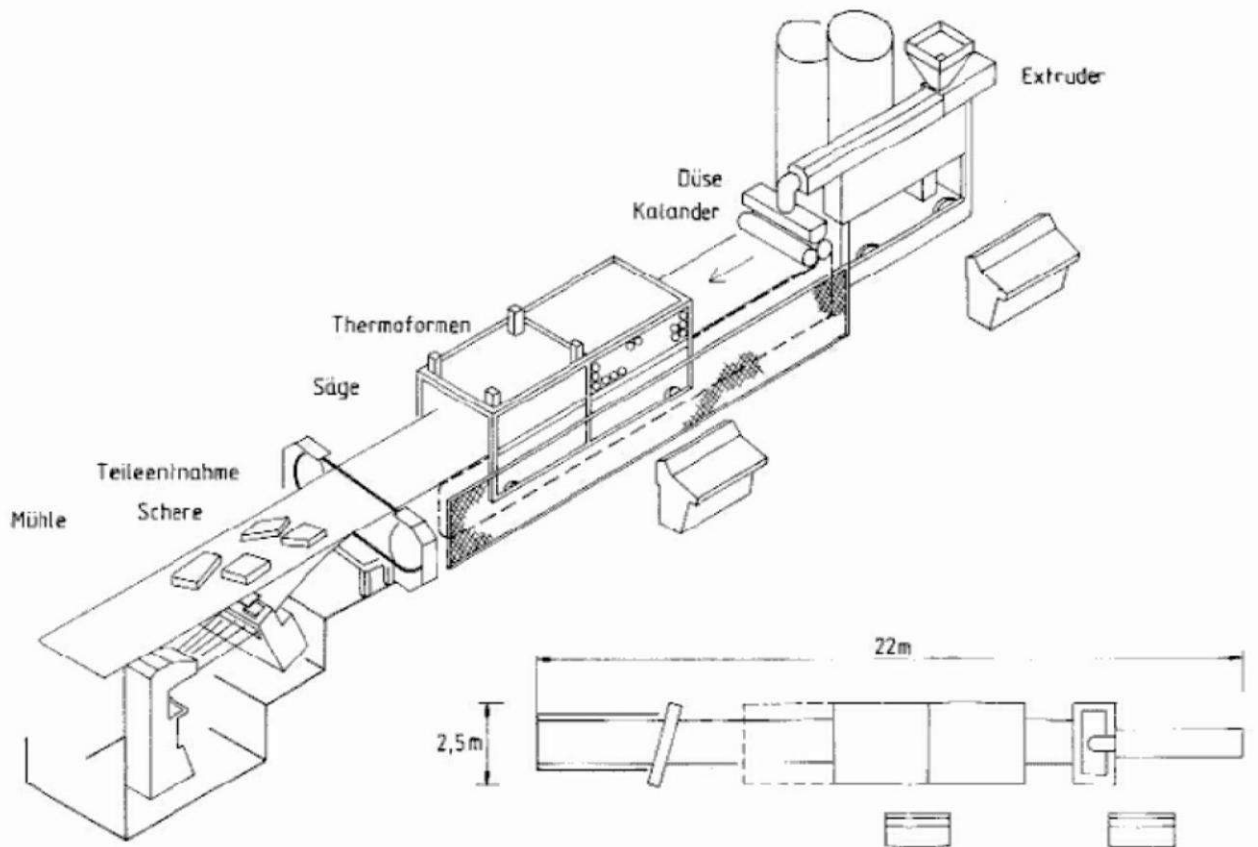

☛ **Produktion** mittels direkt nacheinander angeordnetem Extruder und Thermoformanlage

☛ ökologisch und ökonomisch vorteilhaftes **Fertigungskonzept** (energiesparend und nahezu abfalllos)

☛ enorme **Flexibilität**, da keine Halbzeugbeschaffung erforderlich ist

# Inline Thermoform Anlage

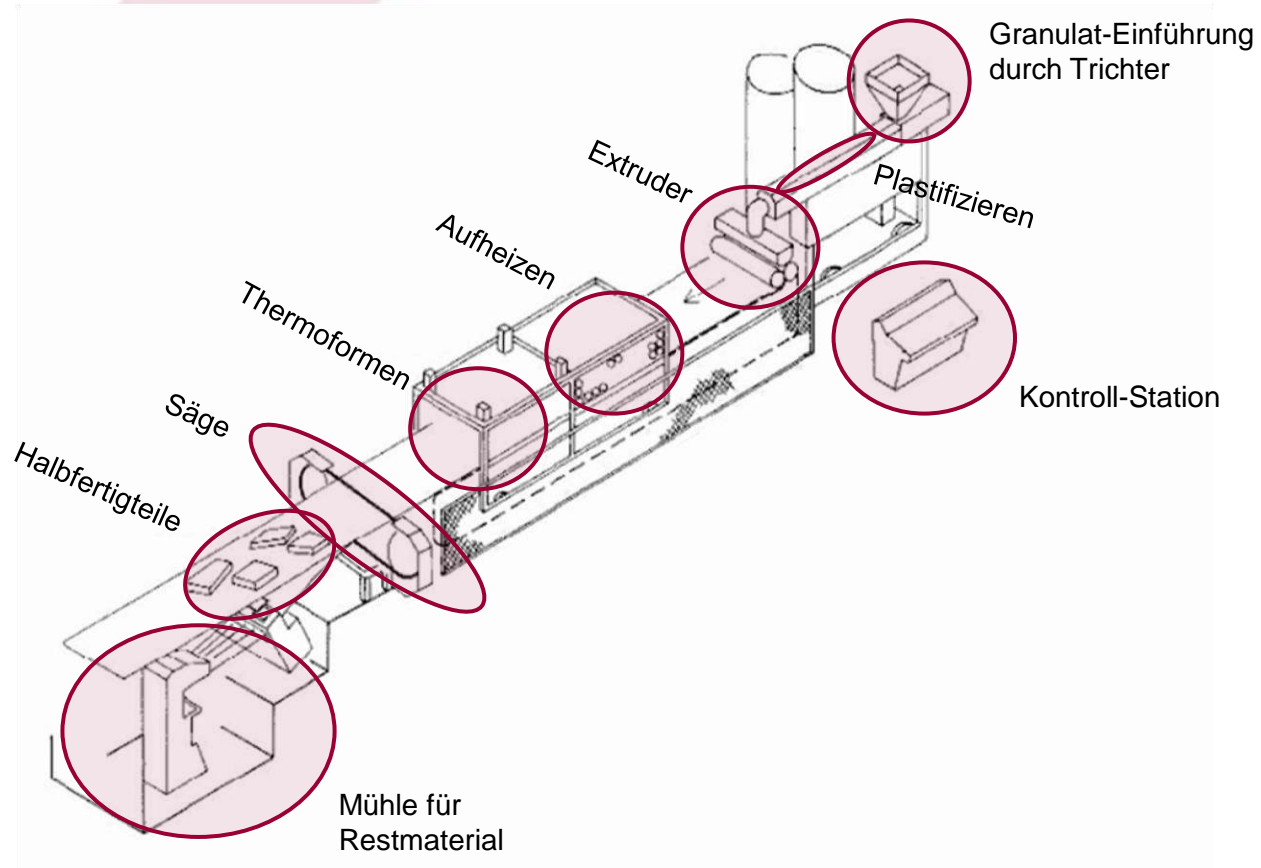

# Inline Prozess

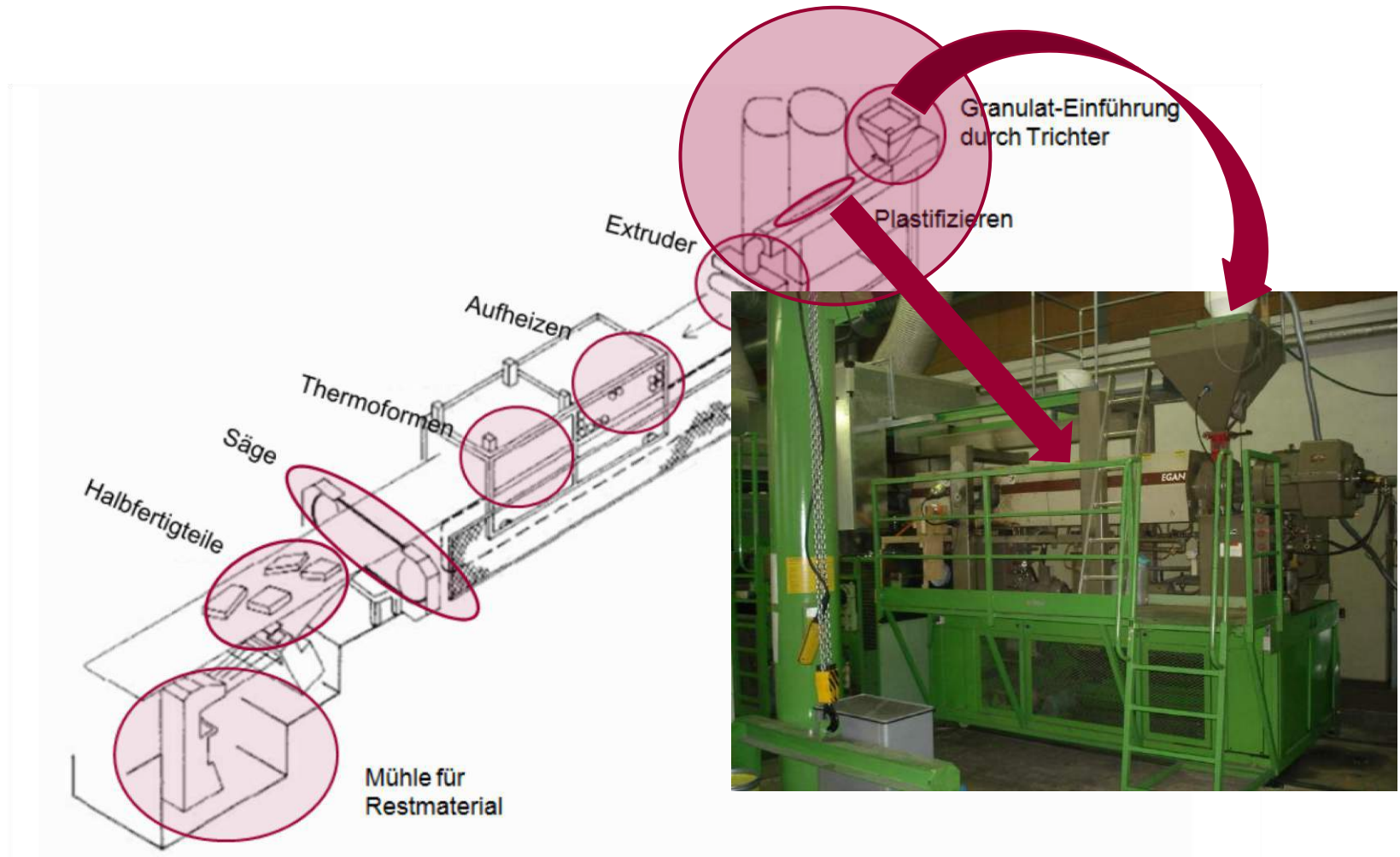

# Inline Prozess

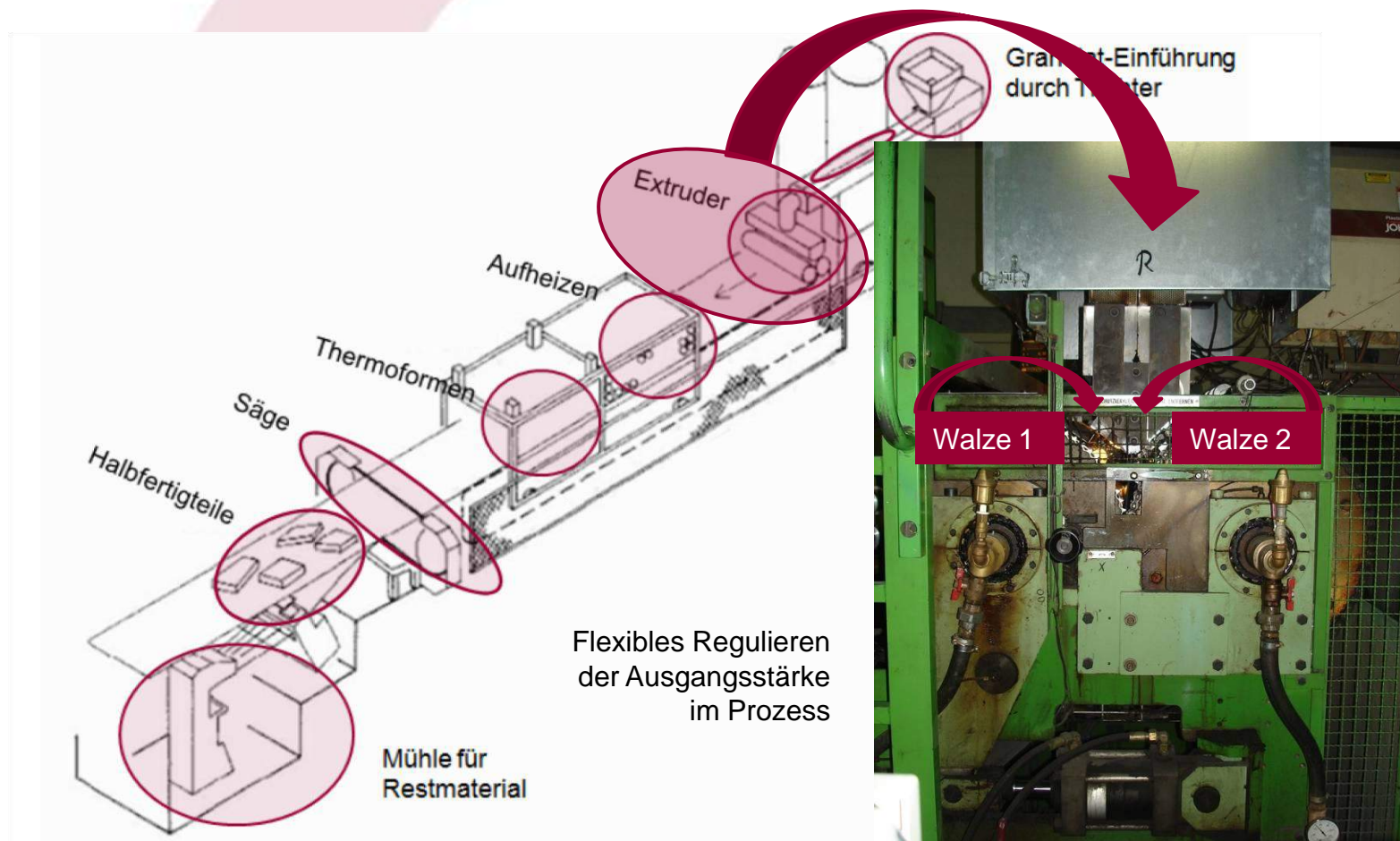

# Inline Prozess

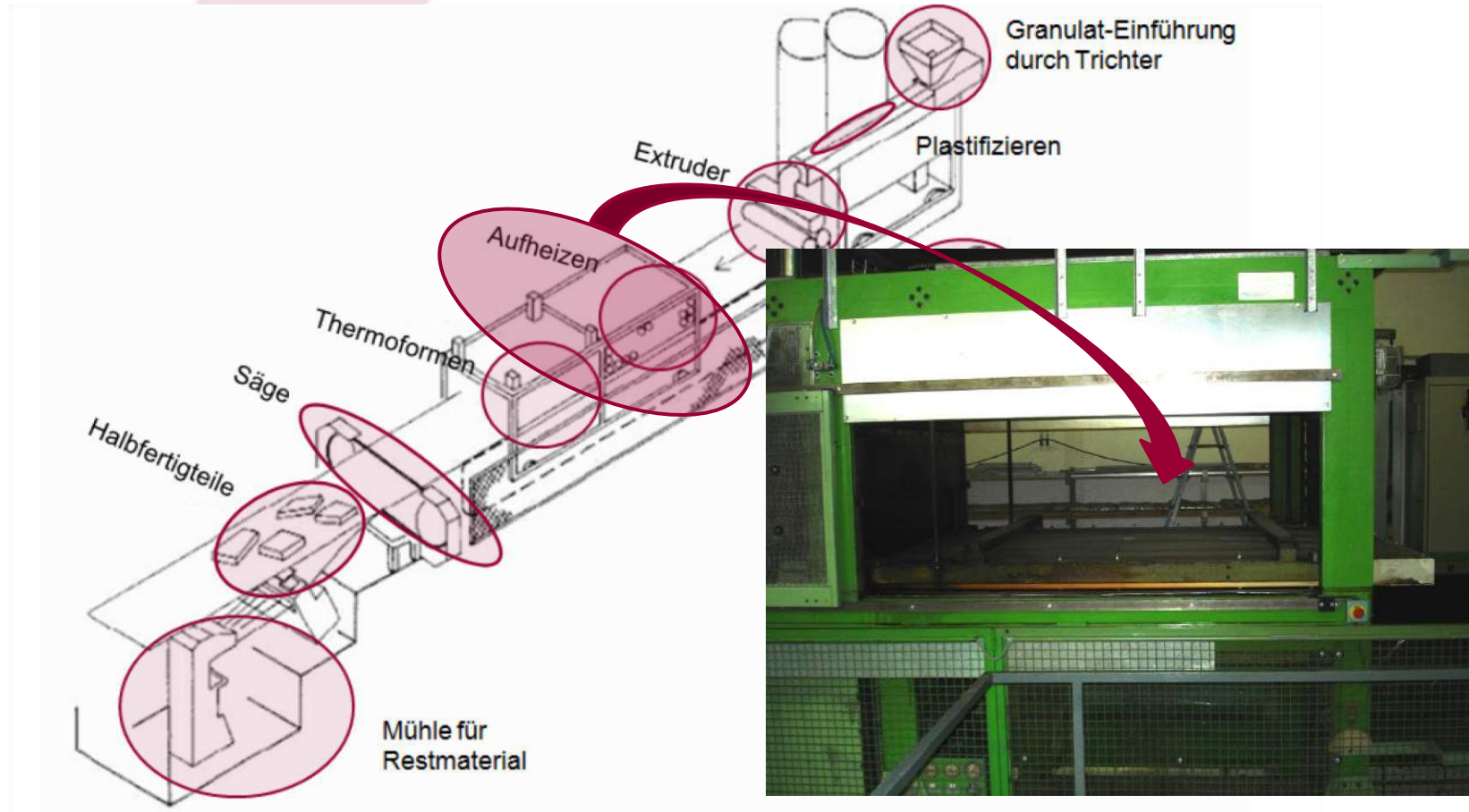

# Inline Prozess

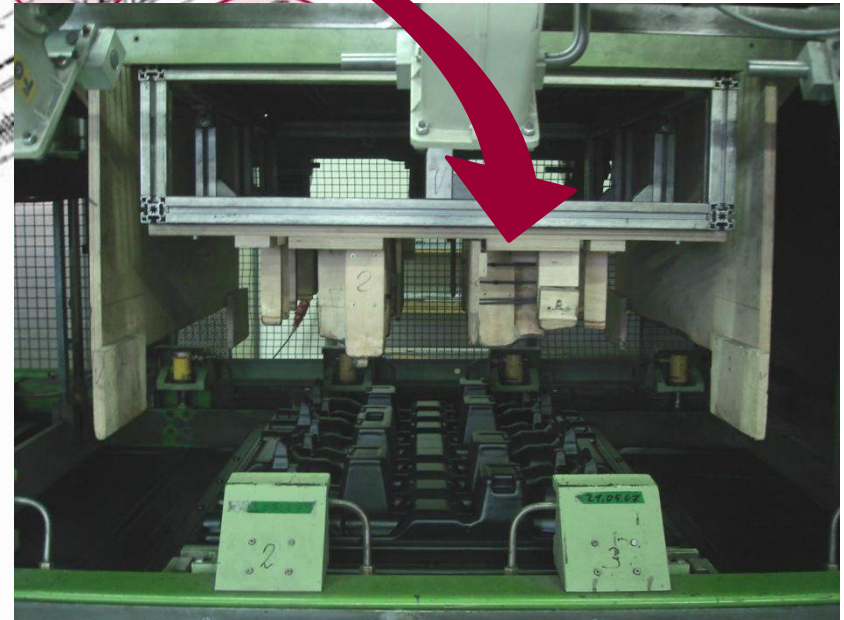
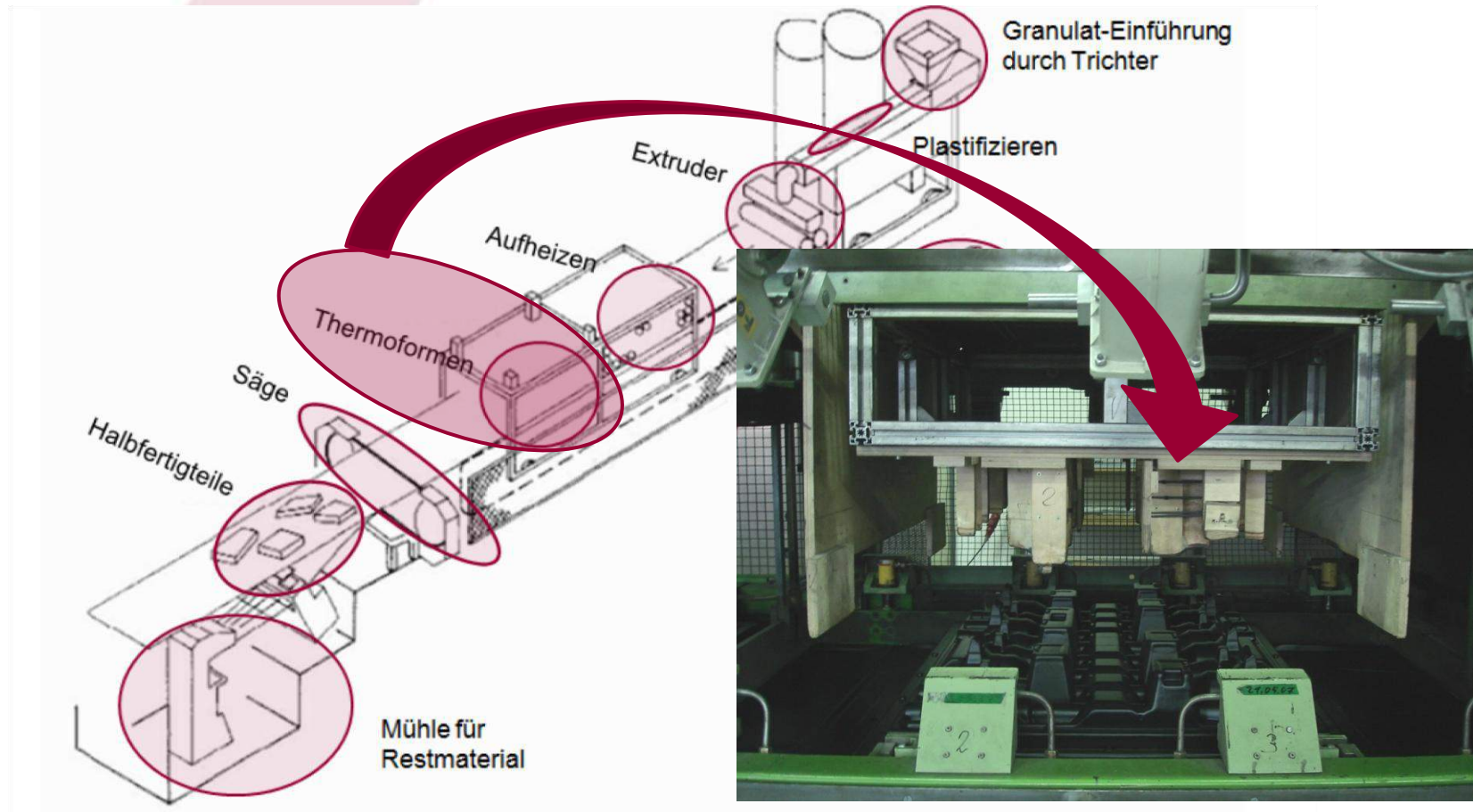

# Inline Prozess

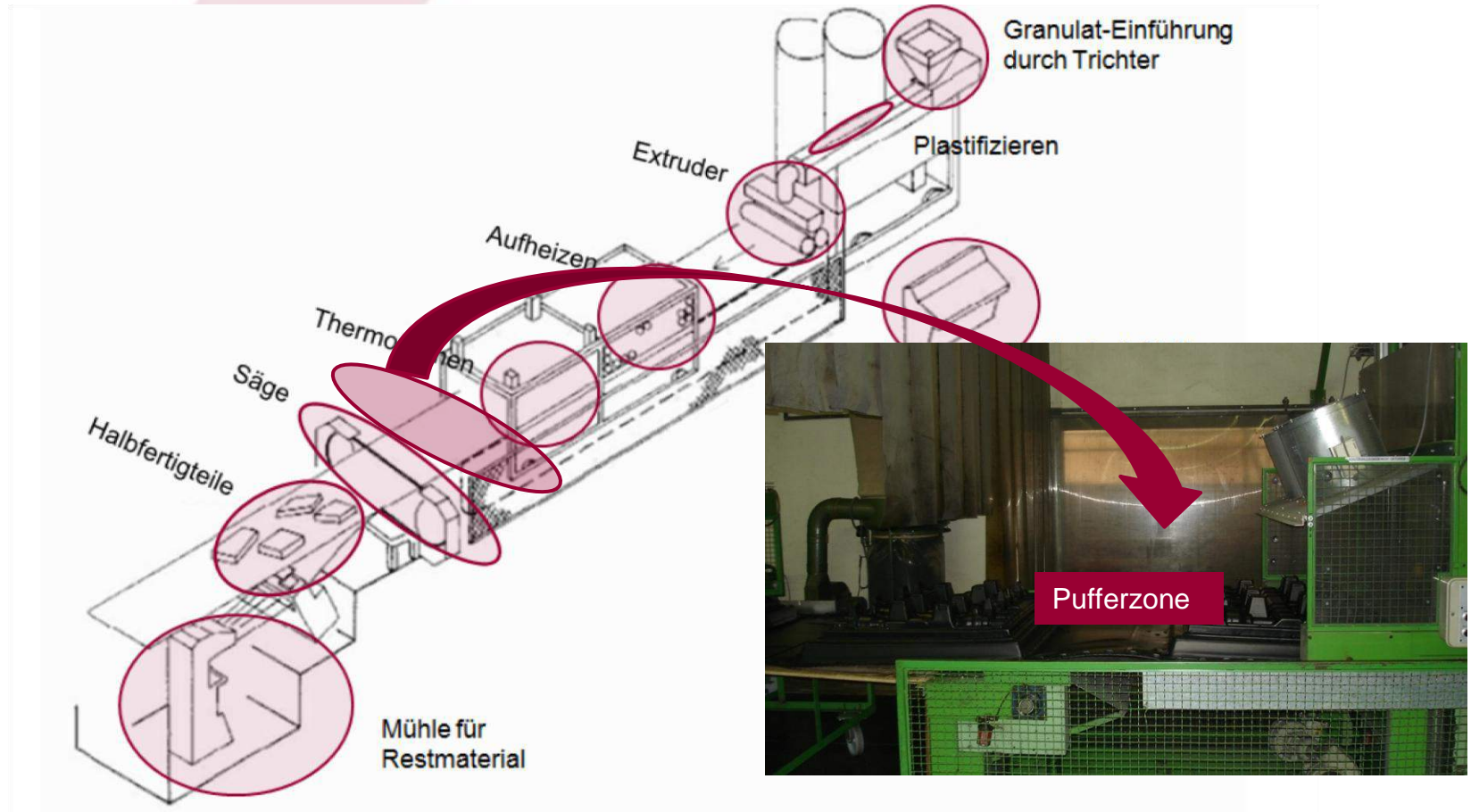



# Inline Prozess

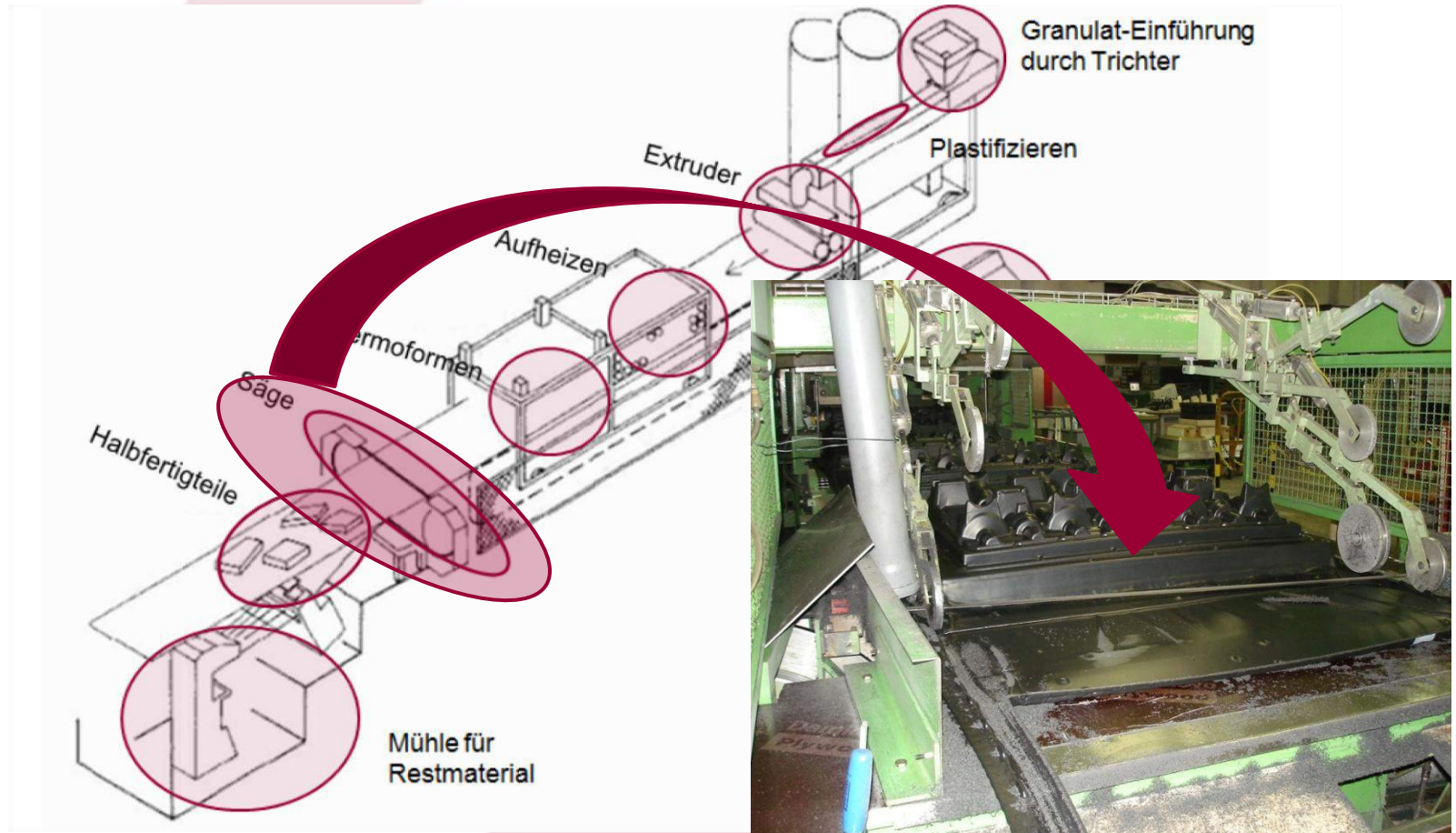

# Halbfertigteile



Halbfertigteil direkt aus dem Inliner



Halbfertigteil gedreht



Fertigteil (nachgearbeitet)

Farbstreifen



Fertigteile eingelegt im Umbehälter

*Vielen Dank für Ihre Aufmerksamkeit!*

Grashorn & Co. GmbH  
Stanzwerk Pilz GmbH & Co. KG  
**Bargloyer Straße 5**  
**D-27793 Wildeshausen**

Tel: +49 (0) 4431 895-0  
Fax: +49 (0) 4431 895-99  
[www.grashorn-plastics.de](http://www.grashorn-plastics.de)  
[info@grashorn-plastics.de](mailto:info@grashorn-plastics.de)

